

FIGYELEM

- Mindig áramtalanítsuk, mielőtt összeszereljük, fénycsövet cserélünk vagy tisztítjuk.
- Maximum 52W, ajánlott fényforrás: MEGAMAN G24 13W q1 Energiatakarékos fényforrás.
- Győződjünk meg róla, hogy a vízzáró O-gyűrű megfelelően illeszkedjen a fénycső beszerelésekor, cseréléjkor, tisztításakor. Ellenkező esetben meghibásodik az IP44-es védelem.
- A törött védőüveget ugyanolyan típusúra cseréljük.
- A sérült rugalmas vezetékét ugyanolyan típusúra cseréljük. (H07 RN-F 3x1,5 mm²)
- Alkalmas kül- és beltérre egyaránt, mint kert és épület stb. megvilágítására.

TECHNIKAI ADATOK

Típus:	ADVANT-J Reflektor MM70114
Feszültség:	220-240 V~
Frekvencia:	50/60 Hz
Wattszám:	52 W
Fényforrás típusa:	MEGAMAN MM58114 G24q1 Energiatakarékos x4
IP védelem:	IP44
Méretetek (LxWxH):	284x340x366 mm
Súly:	2,98 kg
Megvilágítási szög:	76°
Üveg méret:	D244, T=5 edzett
Maximális kimeneti áram:	2 200 W

ÖSSZESZERELÉS

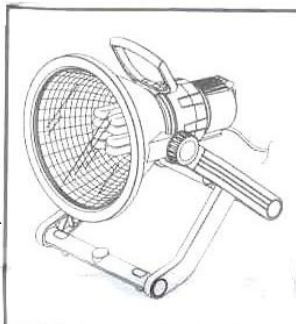

TARTOZÉKOK

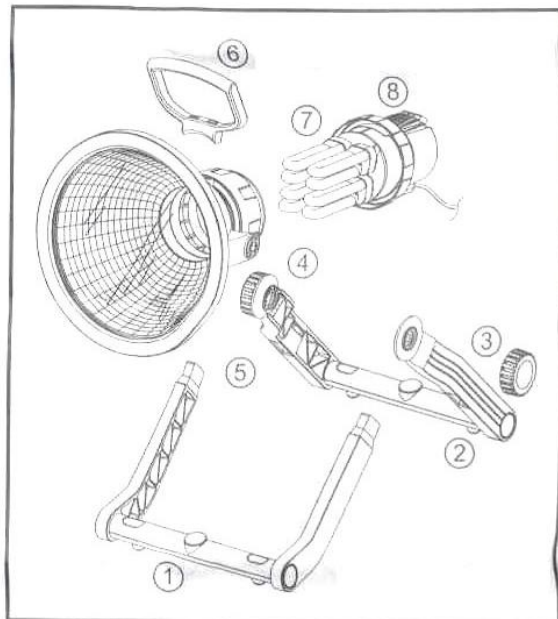

TARTOZÉK LISTA

FŐVÁZ ÉS KIEGÉSZÍTŐ ÁLLVÁNY					REFLEKTORTESZT FŐVÁZ				FOGANTYÚ			FALRA SZERELÉS			TÜSKÉ		
A1	A2	A3	A4	A5	B1	B2	B3	B4	C1	C2	C3	D1	D2	D3	E1	E2	E3
4 db	4 db	4 db	4 db	2 db	2 db	2 db	2 db	2 db	2 db	2 db	2 db	2 db	2 db	2 db	1 db	1 db	1 db

ÖSSZESZERELÉS MENETE

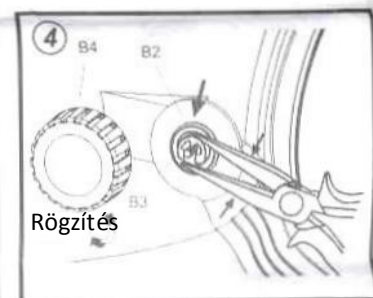
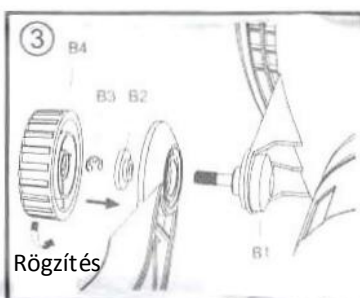
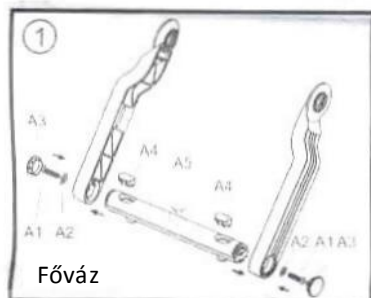

Győződjön meg, hogy a gumialj lefelé nézzen.

Erősítsük a fővázat a reflektortesthez.

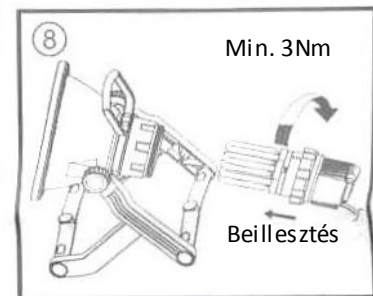
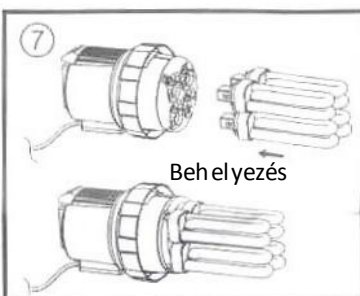
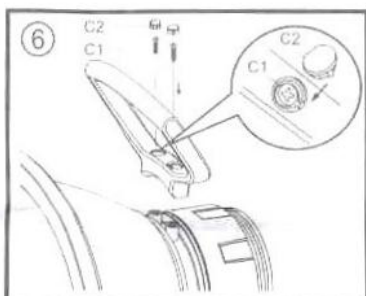
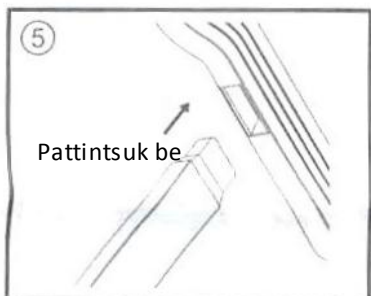

Teljesen pattintsuk be a kiegészítő állványt a fővázba.

Fogantyú beszerelése.

A fénycsövek első beszerelésénél egyszerűen nyomjuk be a csöveket a hátsó foglalatba.

Rögzítsük a foglalatot óramutató járásával megegyezően, gyenge nyomatékkal.

FALRA SZERELÉS

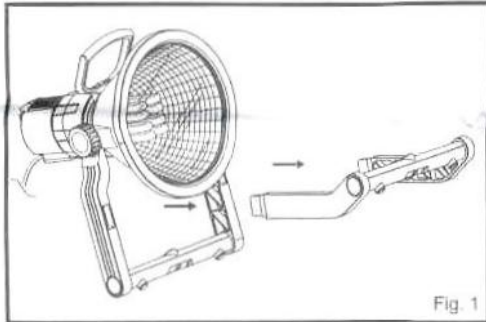

Húzzuk ki a kiegészítő állványt a fővázból.

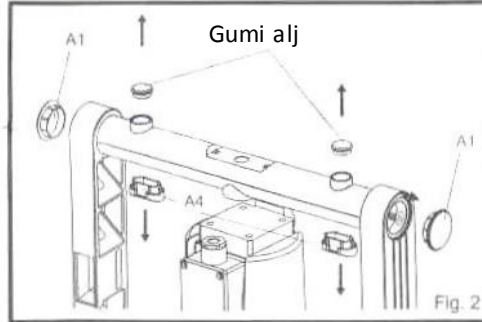

Távolítsuk el a gumialjat és fedelet (A4), oldjuk ki a csavarokat (A1) és fordítsuk felfelé a rudat.

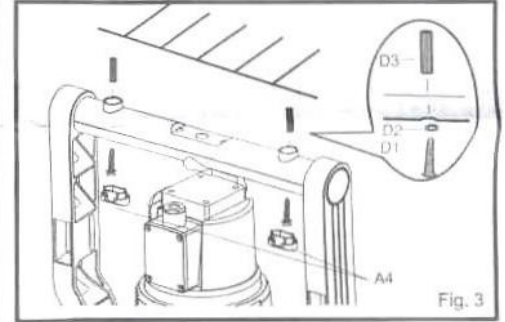

Kövessük a rajtot a falra szereléshez. Használjunk 6 mm-es furatot és műanyag tiplit (D3).

TÜSKE BESZERELÉSE

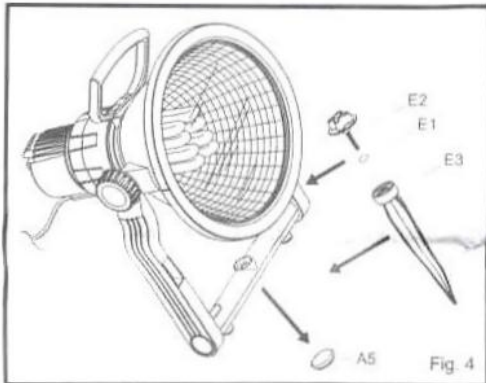

Húzzuk ki a kiegészítő állványt a fővázból. Távolítsuk el az A5 dugót és rögzítsük a tüskét (E3) az E1 és E2 segítségével.

FOGANTYÚ

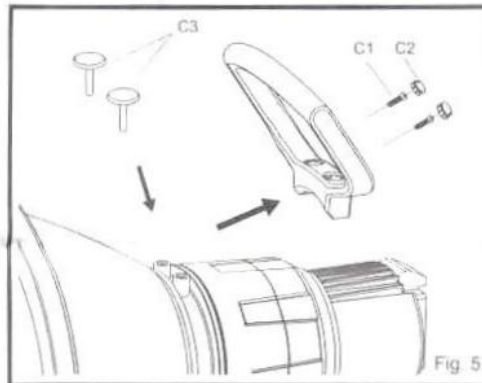

Ha a fogantyút eltávolítjuk két műanyag dugóval zárjuk le (C3).

TÖBSZÖRÖS KAPCSOLAT

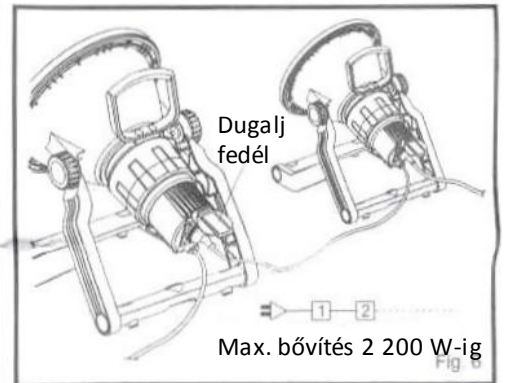

Kövessük az ábrát az összeszereléshez. Győződjünk meg róla, hogy a dugalj fedél felfelé nézzen, a vízzárás érdekében.

CSŐ KICSERÉLÉSE

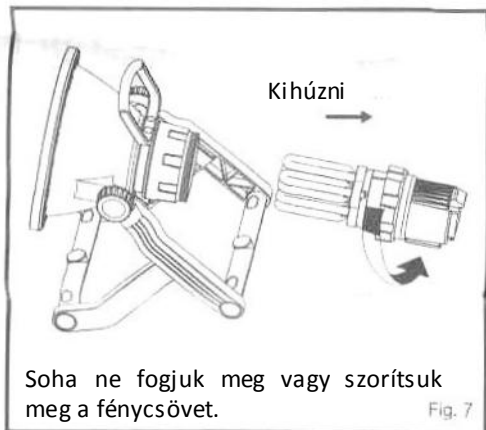

Soha ne fogjuk meg vagy szorítsuk meg a fénycsövet.

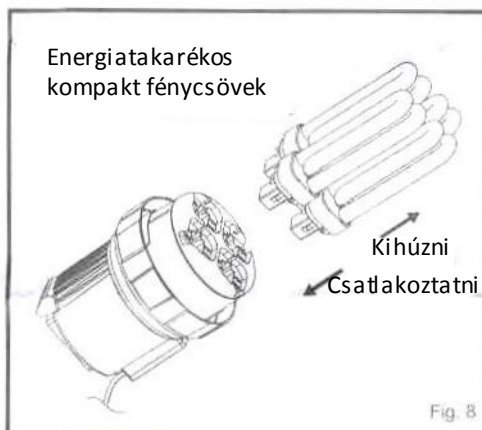

Egyszerűen húzzuk ki a hibás csövet és az újat pedig nyomjuk be.

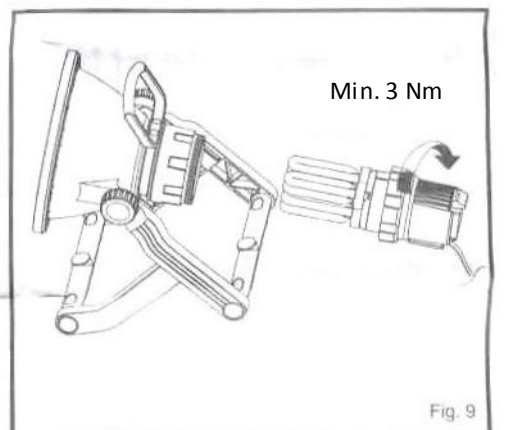

Rögzítsük a foglalatot óramutató járásával megegyezően, minimális nyomatékcal.

TISZTÍTÁS

Áramtalanítsuk a reflektort tisztítás előtt. Csavarozzuk ki mind a 8 csavart és távolítsuk el az előtétüveget.

Kezeljük és tisztítsuk óvatosan az előtétüveget. Tisztítószert alkalmazhatunk.

Kerüljük a fényes reflektor felület sima kézzel történő érintését. Használjunk száraz, finom anyagot, hogy finoman megtisztíthassuk a felületet. Felesleges dörzsölés vagy tisztítás a reflektor felület sérülését okozhatja. Óvatosan dolgozzunk, nehogy a csöveket eltorjítsuk a lámpa testen belül.

Helyezzük az előtétüveget a megfelelő helyre tőle.

Rögzítsük az előtétüveget a csavarokkal.

GONDOZÁS

Ne szereljük szét vagy javítsuk a terméket, ilyen esetben forduljon villanyszerelőhöz.

VÉDELEM

Ha a lámpát kikapcsoljuk, várjunk 5 percet, hogy kihűljön, mielőtt újra bekapcsoljuk, máskülönben ez csökkentheti a lámpa élettartamát.

Ha a fénycső kiég, a másik csövek zavartalanul működnek tovább.

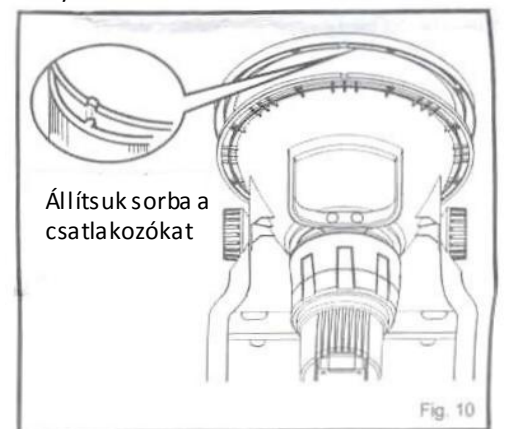

Állítsuk sorba a csatlakozókat